

# Airfryer

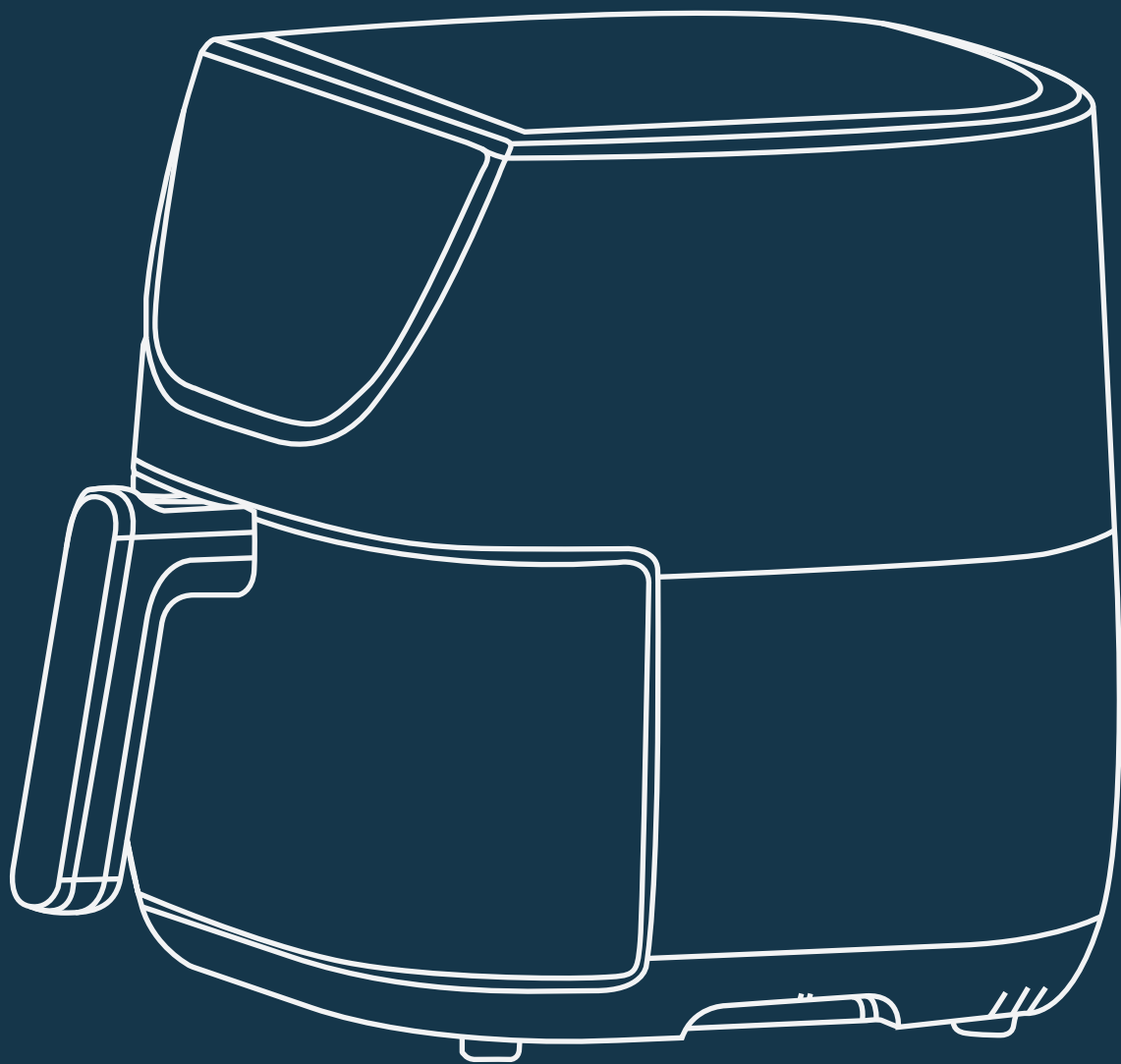

Dansk Instruktions Manual

**iiglo**<sup>®</sup>

# Specifikationer og funktioner:

Spænding: 220-240V~,50Hz

Watt: 1700W

Kurve kapacitet: 5.7L

Temperatur: 80°C-200°C

Timer: 1-60 min

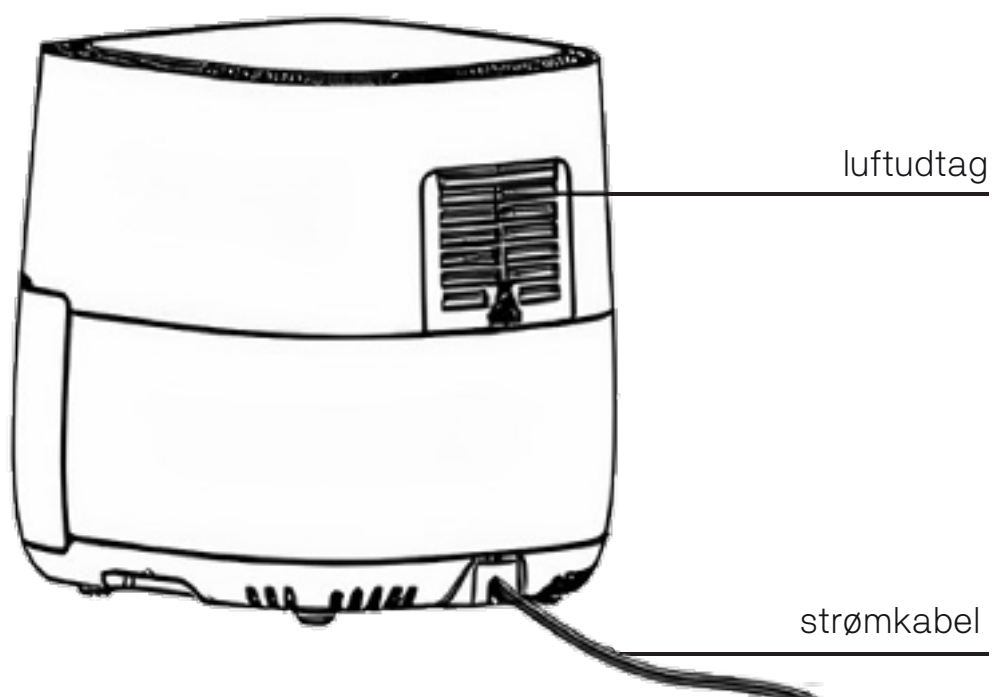
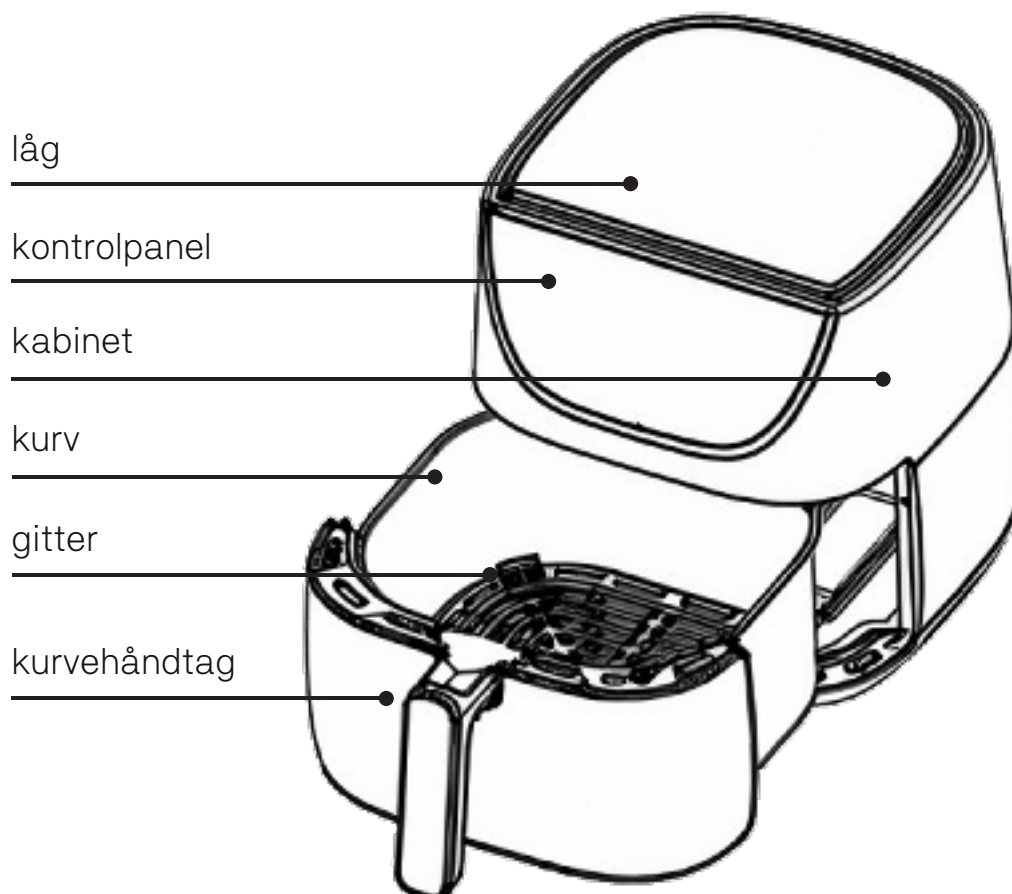

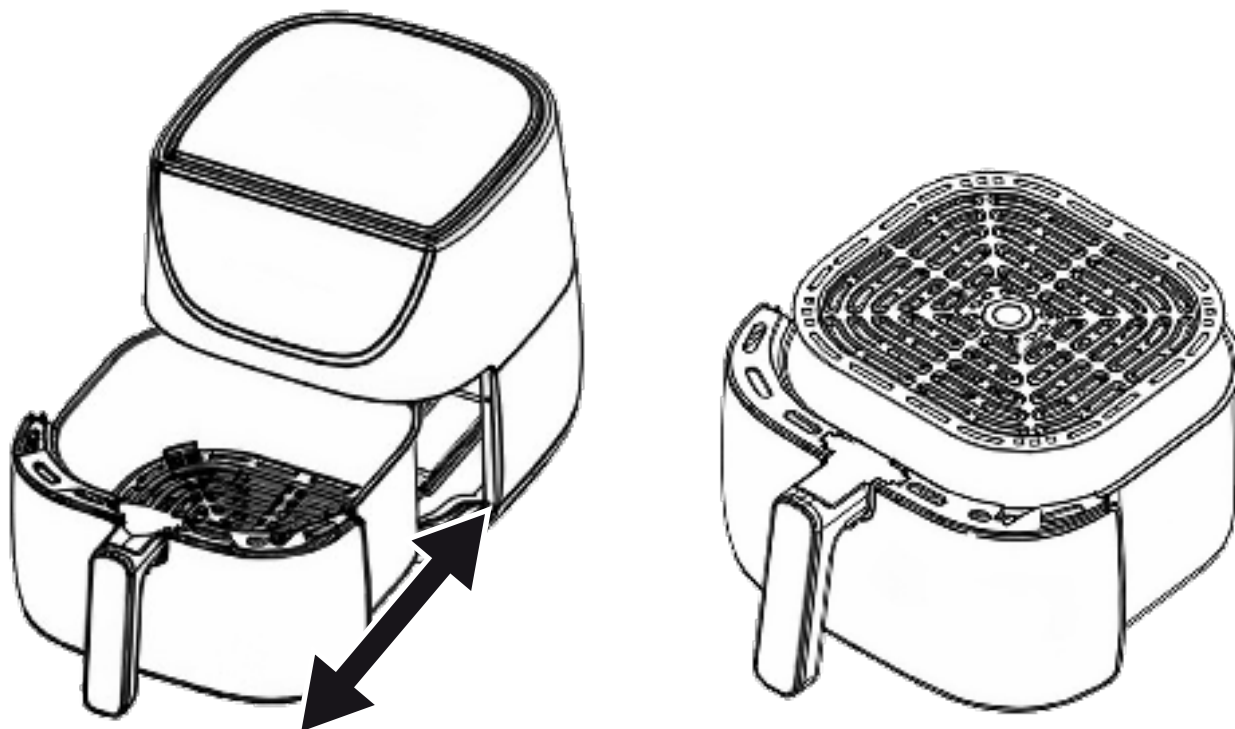

## Vigtige sikkerhedsforanstaltninger

Vores innovative varmluftfrituregryde er designet til at forenkle din madlavningsoplevelse og samtidig fremme sundere måltider. Med sin unikke kombination af varm hurtig luftcirkulation og en topgrill giver dette apparat dig mulighed for at tilberede en lang række lækre retter. Hvad mere er, vores varmluftfrituregryde fordeler varmen jævnt fra alle retninger, hvilket eliminerer behovet for overdreven olie i de fleste opskrifter. Sig farvel til fedtede måltider og goddag til skyldfri forkælelse med vores ekstraordinære varmluftfrituregryde.

Læs og opbevar denne vejledning omhyggeligt til fremtidig reference.

### ADVARSLER

- Undgå at nedsænke kabinettet, elektriske komponenter og varmeelementer i vand eller skylle det under vandhanen.
- Undgå, at der trænger væsker ind i apparatet for at undgå elektrisk stød eller kortslutning.
- Opbevar alle ingredienser i kurven, og sørg for, at de ikke kommer i kontakt med varmeelementerne.
- Tildæk ikke luftudtaget, når apparatet er i brug.
- Påfyldning af kurven med olie kan udgøre en brandfare.

## ADVARSLER

- Undgå at røre ved apparatets indre, mens det er i brug.
- Dette apparat er ikke beregnet til brug af personer (inklusive børn) med nedsatte fysiske, sensoriske eller mentale evner eller dem, der mangler erfaring og viden, medmindre det overvåges eller instrueres af en ansvarlig person om dets brug.
- Kontroller, at den angivne spænding på apparatet svarer til den lokale net spænding.
- Brug ikke apparatet, hvis stikket, strømkablet eller andre dele er beskadiget.
- Søg kun hjælp fra autoriseret personale til udskiftning eller reparation af et beskadiget strømkabel.
- Hold strømkablet væk fra varme overflader.
- Undgå at tilslutte apparatet eller betjene kontrolpanelet med våde hænder.
- Sørg for mindst 10 cm fri plads på bagsiden, siderne og over apparatet. Placer den ikke mod en væg eller andre apparater, og afstå fra at lægge genstande oven på den.
- Bemærk, at overfladerne kan blive varme under brug.
- Brug kun apparatet til det tilsigtede formål som beskrevet i denne vejledning.
- Efterlad ikke apparatet uden opsyn, mens det er i brug.
- Vær forsigtig, når varm damp frigives gennem luftudgangsåbningerne under stegning. Hold en sikker afstand til luftudgangens åbninger, og vær opmærksom på varm damp og luft, når du fjerner kurven fra apparatet.
- Hvis du observerer, at der kommer mørk røg fra apparatet, skal du straks tage stikket ud af stikkontakten og vente på, at rygningen ophører, før du fjerner kurven.

Husk at følge disse instruktioner omhyggeligt for at sikre sikker og optimal brug af apparatet.

## FORSIGTIGHED

- Sørg for, at apparatet er placeret på en vandret, jævn og stabil overflade.
- Husk altid at tage stikket ud af stikkontakten, når apparatet ikke er i brug.
- Dette apparat er kun beregnet til indendørs husholdningsbrug. Det er muligvis ikke egnet eller sikkert til brug i miljøer som personalekøkkener, hoteller, moteller og andre ikke-boligmiljøer.
- Misbrug af apparatet eller manglende overholdelse af brugervejledningen annullerer garantien, og vi kan ikke holdes ansvarlige for eventuelle resulterende
- Lad apparatet køle af i ca. 30 minutter, før det håndteres eller rengøres sikkert.

Følg disse forsigtighedsretningslinjer for at sikre sikker og korrekt brug af apparatet.

Automatisk slukning:

Dette apparat er udstyret med en timer, der, når den når 0, producerer en klokkelyd og automatisk slukker for apparatet. For manuelt at slukke for apparatet skal du dreje timerknappen mod uret til 0.

## Før første brug

1. Fjern forsigtigt alt emballagemateriale fra apparatet.
2. Fjern eventuelle klistermærker eller etiketter, der er fastgjort til apparatet.
3. Rengør kurven og risten grundigt med varmt vand, en lille mængde opvaskemiddel og en ikke-slibende svamp.
4. Tør apparatets indvendige og udvendige overflader af med en fugtig klud.

Vigtig note: Denne oliefrie frituregryde fungerer ved at bruge varmluftcirkulation. Undgå at fylde kurven med olie eller stegefedt, da den er specielt designet til oliefrie madlavning.

## Forberedelse til brug

1. Sørg for, at apparatet er placeret på en stabil, vandret og jævn overflade. Bemærk: Undgå at placere apparatet på ikke-varmebestandige overflader.
2. Indsæt gitteret i kurven.
3. Træk forsigtigt strømkablet ud af opbevaringsrummet i bunden af apparatet.

Vigtige bemærkninger:

Undgå at fylde kurven med olie eller anden væske, da dette apparat er specielt designet til oliefrie madlavning.

Undgå at placere genstande oven på apparatet, da det kan forstyrre luftstrømmen og påvirke stegeresultaterne.

# Brug af apparatet

Varmluftfrituregryden er i stand til at tilberede en bred vifte af ingredienser. Det medfølgende opskriftshæfte hjælper dig med at gøre dig bekendt med apparatet.

1. Tilslut strømkablet.

2. Træk forsigtigt kurven ud af varmluftfrituregryden.

3. Læg ingredienserne i kurven.

Bemærk: Sørg for, at du ikke overskrider MAX-indikatoren (se afsnittet "Indstillinger" i denne vejledning), da det kan påvirke madens kvalitet.

4. Skub kurven tilbage i varmluftfrituregryden.

Vigtigt: Juster gryden med styrene i frituregryden. Brug aldrig gryden uden kurven indeni.

Forsigtig: Undgå at røre kurven under og efter brug, da den bliver meget varm. Hold kurven kun ved håndtaget.

5. Bestem den nødvendige tilberedningstid for ingrediensen (se afsnittet "Indstillinger" i denne vejledning).

Hvis apparatet er koldt, skal du tilføje 3 minutter til forberedelsestiden.

Bemærk: Hvis det ønskes, kan du forvarme apparatet uden ingredienser indeni.

Fyld derefter kurven og indstil timeren til den ønskede forberedelsestid.

a. Timeren begynder at tælle ned den indstillede forberedelsestid.

b. Overskydende olie fra ingredienserne opsamles i bunden af kurven.

Nogle ingredienser kan kræve omrystning halvvejs gennem tilberedningstiden (se afsnittet "Indstillinger" i denne vejledning). For at ryste ingredienserne skal du trække kurven ud af apparatet ved håndtaget og ryste den. Skub derefter kurven tilbage i frituregryden.

Tip: Hvis du indstiller timeren til halvdelen af tilberedningstiden, vil du høre timerklokken, der angiver, hvornår du skal ryste ingredienserne. Husk dog at indstille timeren igen til den resterende forberedelsestid efter omrystning.

8. Når du hører timerklokken, betyder det, at den indstillede forberedelsestid er afsluttet. Træk kurven ud af apparatet, og læg den på en varmebestandig overflade.

Bemærk: Du kan også slukke for apparatet manuelt ved at trykke på tænd/sluk-knappen i 0,5 sekunder, hvorefter enheden slukker.

# Instruktioner til kontrolpanelet

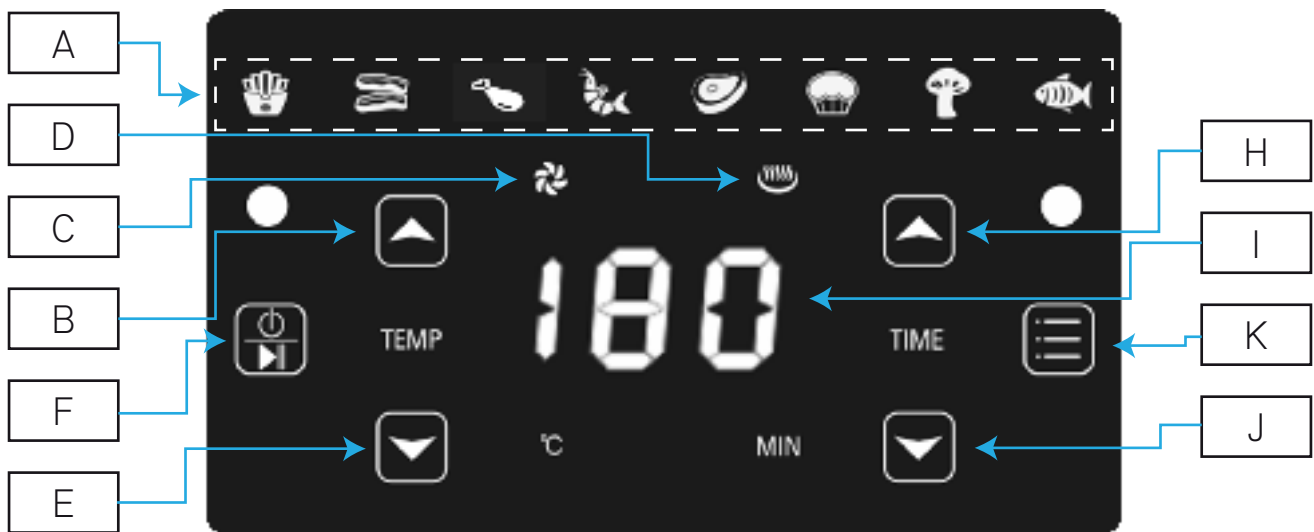

Sæt kurven med gitter i apparatet, og sæt den i. Strømindikatoren tændes.

Tryk på "A. Power" -tasten for at tænde for apparatet. Du vil høre en hørbar tone, og skærmen viser 15MIN og blinker.

Tryk på tasten "K. MENU" for at skifte mellem forudindstillede tilstande, der vises på "A.Menu-displayet". Når du har valgt en ønsket forudindstillet tilstand, skal du trykke på "F. START / PAUSE" -tasten for at starte luftstegning. "I. Temp/Time Display" viser den indstillede tid og temperatur. "C. Ventilatorstatus" og "D. Opvarmningsstatus" lyser, når airfryeren er i brug.

Tryk på "H". (+) eller "J." (-) for at justere stegetiden. Tiden kan justeres i trin på 1 minut i området 1-60 minutter.

Tryk på "B". (+) eller "E." (-) for at justere stegetemperaturen. Temperaturen kan justeres i trin på 5 °C i området 80-200 °C.

Når du trykker på "F. Start / Pause" -tasten, tændes varmeelementerne og blæseren.

Når timeren er oppe, vil du høre en hørbar tone. Temperaturen vises som oprindeligt indstillet, og timeren viser '00'. Efter 20 sekunder slukker displayet automatisk.

Hvis du trykker på tasten "F. Start/Pause" igen, slukkes varmeelementerne og blæseren. "C. Blæserstatus" og "D. Opvarmningsstatus" lysene slukkes.



# Indstillinger

Tabellen nedenfor indeholder grundlæggende indstillinger for forskellige ingredienser. Bemærk, at disse indstillinger er generelle indikationer, og de optimale indstillinger kan variere afhængigt af ingrediensernes oprindelse, størrelse, form og mærke. Apparatets Rapid Air-teknologi giver mulighed for korte afbrydelser under varmluftstegning uden at påvirke tilberedningsprocessen væsentligt.

Du kan også bruge varmluftfrituregryden til at genopvarme mad - indstil temperaturen til 150 °C i op til 10 minutter.

Du er velkommen til at eksperimentere med indstillingerne og justere dem baseret på dine præferencer og egenskaberne ved dine ingredienser.

	Min-maks mængde (g)	Tid (min.)	Temperatur (°C)	Ryst	Ekstra information
kartoffel & pomfritter					
tynde frosne pommes frites	300-400	15-20	200	shake	
tykke frosne pommes frites	300-400	20-25	200	shake	
kartoffelgratin	500	20-25	190	shake	
kød og fjerkræ					
steak	100-500	15-20	180		
svinekoteletter	100-500	15-20	180		
hamburger	100-500	15-20	180		
pølserulle	100-500	13-15	190		
kyllingetrommestikker	100-500	15-22	200		
kyllingebryst	100-500	15-20	180		
snacks					
forårsruller	100-400	8-10	190	shake	Brug ovnklar
frosne kyllingenuggets	100-500	10-15	190	shake	Brug ovnklar
frosne fiskefingre	100-400	15-20	200		Brug ovnklar
frosne mozzarellapinde	100-400	8-10	180		Brug ovnklar
fyldte grøntsager	100-400	10-15	160		
bagning					
kage	300	10-15	180		Brug bageform
quiche	400	20-22	180		Brug bageform
muffins	300	15-18	190		Brug bageform
søde snacks	400	20	180		Brug bageform

# Rensning

For at sikre dit apparats renhed og levetid er det vigtigt at rengøre det grundigt efter hver brug. Følg disse trin for korrekt rengøring:

1. Tag stikket ud af stikkontakten, og lad det køle helt af. Fjernelse af kurven kan hjælpe med at fremskynde køleprocessen.
2. Brug en fugtig klud til at tørre apparatets yderside af. Undgå at bruge slibende materialer, der kan ridse eller beskadige overfladen.
3. Hvis der sidder madrester fast i kurven eller risten, skal du fylde kurven med varmt vand og lidt opvaskemiddel. Lad det trække i ca. 10 minutter for at løsne snavs for lettere rengøring.
4. Skrub forsigtigt med en ikke-slibende svamp for at rengøre indersiden af kurven. Pas på ikke at beskadige kurvens klæbefri belægning.
5. Brug en rengøringsbørste til at fjerne madrester på varmeelementet. At holde varmeelementet rent sikrer, at det fungerer korrekt, og undgår potentiel lugt eller røg under fremtidig brug.

# Feilsøking

Problem	Mulig årsag	Løsning
Airfryer virker ikke	Apparatet er ikke tilsluttet.	Sæt stikket i en stikkontakt.
	Du har ikke indstillet timeren.	Drej timeren til den ønskede forberedelsestid for at tænde for apparatet.
Ingredienser stegt med airfryer er ikke færdige	Mængden af ingredienser i kurven er for stor.	Kom mindre partier ingredienser i kurven. Mindre partier steges mere jævnt.
	Den indstillede temperaturer for lav.	Drej temperaturreguleringsknappen til den ønskede temperaturindstilling (se afsnittet 'Indstillinger' i kapitlet 'Brug af apparatet').
	Forberedelsestiden er for kort.	Drej timerknappen til den ønskede forberedelsestid (se afsnittet 'Indstillinger' i kapitlet 'Brug af apparatet').
Ingredienserne steges ujævnt i frituregryden.	Visse typer ingredienser skal rystes halvvejs gennem tilberedningstiden.	Ingredienser, der ligger oven på eller på tværs af hinanden (f.eks. Pommes frites), skal rystes halvvejs gennem tilberedningstiden. Se afsnittet "Indstillinger" i kapitlet "Brug af apparatet"
Stegte snacks er ikke sprøde, når de kommer ud af frituregryden.	Du brugte en type snack, der var beregnet til at blive tilberedt i en traditionel frituregryde.	Brug ovnsnacks eller pensl lidt olie let på snacksne for et sprødere resultat.
	Korrekt i gryden.	Skub kurven ned i gryden, indtil du hører et klik.
Der kommer hvid røg ud af apparatet.	Du tilbereder fedtede ingredienser.	Når du steger fedtede ingredienser i frituregryden, lækker en stor mængde olie i gryden. Olien producerer hvid røg, og gryden kan varme op mere end normalt. Dette påvirker ikke apparatet eller slutresultatet.
	Gryden indeholder stadig fedtresten fra tidligere brug.	Hvid røg er forårsaget af fedtopvarmning i gryden. Sørg for at rengøre gryden ordentligt efter hver brug.
Friske pommes frites steges ujævnt i frituregryden.	Du brugte ikke den rigtige kartoffeltype.	Brug friske kartofler, og sørg for, at de forbliver faste under stegning.
	Du skyllede ikke kartoffelpindene ordentligt, før du stegte dem.	Skyl kartoffelpindene ordentligt for at fjerne stivelse fra ydersiden af pindene.
Friske pommes frites er ikke sprøde, når de kommer ud af airfryer.	Pommes frites sprødhed afhænger af mængden af olie og vand i pommes frites.	Sørg for at tørre kartoffelpindene ordentligt, før du tilsætter olien.
		Skær kartoffelpindene mindre for et sprødere resultat.
		Tilsæt lidt mere olie for et sprødere resultat.



Sort as  
cardboard and  
plastic

Imported by iiglo | Østre Kullerød 4,  
N-3241 Sandefjord, Norway  
[www.iiglo.com](http://www.iiglo.com) | Made in China

**iiglo**<sup>®</sup>

## Brug af apparatet

9. Kontroller, om ingredienserne er klar. Hvis ingredienserne endnu ikke er fuldt kogte, skal du blot skubbe kurven tilbage i apparatet og indstille timeren i et par ekstra minutter.

10. For at fjerne ingredienser skal du trække kurven ud af varmluftfrituregryden og placere den på en varmebestandig overflade. Tryk på udløserknappen på håndtaget, og løft gitteret.

Bemærk: Vend ikke kurven på hovedet, da overskydende olie, der opsamles i bunden, kan lække ud på ingredienserne.

Forsigtig: Kurven såvel som ingredienserne inde i frituregryden bliver varm. Derudover kan der komme varm damp fra kurven.

11. Tøm kurven i en skål eller på en tallerken.

12. Når et parti ingredienser er klar, er varmluftfrituregryden øjeblikkeligt klar til at forberede en anden batch.